

magicolor[®] 7450

Sisukord

- 1. Tarkvara installeerimine**
 - Tarkvara utiliidid CD-ROM
 - Draiverid ja PPD-d
 - Utiliidid

- 2. Kasutatavad paberid**
 - Sissejuhatus
 - Paberite spetsifikatsioonid
 - Paberi laadimine
 - Sahtel 1 (Universaalne paberisahtel)
 - Sahtlid 2 – 4
 - Käsisöötja

- 3. Printeriga töötamine.....**
 - Juhtimispaneelist
 - Juhtimispaneeli LED indikaatorid
 - Juhtimispaneeli klahvid
 - Printimise tühistamine
 - Printeri menüü ülevaade
 - Menüü ülevaade

- A Tehnilised andmed**
 - Tehnilised andmed
 - Põhilised andmed
 - Juhtimisseade
 - Elektrilised andmed
 - Nõuded toitele
 - Ohtliku keemilised ained
 - Füüsilised andmed
 - Paigaldusnõuded
 - Nõuded paigalduskohale
 - Seadme ja juhtimisseadme andmed
 - Printimiskiirus
 - Vastavus eeskirjadele
 - Ohutusteave
 - Ohutus- ja hoiatussümbolid
 - Sümbolite tähendus
 - Ohutu töötamine laserprinteriga

Tarkvara installeerimine

1

Tarkvara utiliidid CD-ROM

Kui Te järgite printeriga kaasasoleva *Installation Guide* kõiki juhendeid, on printer normaalselt häälestatud, ühendatud Teie arvutiga, sisse lülitatud ning valmis vastu võtma süsteemi tarkvara, draivereid ja utiliite *Software Utilities* CD-ROM-ilt. Paigaldage CD-ROM oma arvutisse ja klõkkige MINOLTA-QMS Autoinstaller.

Draiverid ja PPD-d



Käsitsi installeerimise juhendid ja lisateave on lülitatud *magicolor 7450 Reference Guid-i* dokumentatsiooni CD-ROM-il, kui Te neid vajat.

| Draiverid | Kasutage | Installeerimisjuhend |
|--|--|---|
| Linux PPD-d | Selle PostScript printeri kirjelduse (PPD-d) failie saab kasutada koos kolmanda Linux print filtritega, millised kasutavad PPD-sid. | Lugege Readme faili <i>Tarkvara utiliitide</i> CD-ROM-il. |
| Macintosh PPD-d | Need PPD failid võimaldavad Teil konfigureerida parameetreid, nagu mälu ning teavitada arvutit, millised parameetrid ja valikud on võimalikud | Lugege Readme faili <i>Tarkvara utiliitide</i> CD-ROM-il. |
| PostScript 3 draiverid ■ Windows XP/2000 ■ Windows VISTA/7 ■ | Need draiverid võimaldavad Teil kasutada kõiki printeri võimalusi, kaasa arvatud lõplik ja täiendav kompositsioon | „Printeri draiverite ja utiliitide installeerimine Windows keskkonnas – Automaatinstalleerimine“ lk. 4 |
| Windows PPD-d ■ Windows XP/2000 ■ Windows VISTA/7 ■ | Need PPD failid võimaldavad Teil installeerida printerit väga erinevate platfomidega, draiveritega ja võimalustega. | Lugege Readme faili <i>Tarkvara utiliitide</i> CD-ROM-il. <i>magicolor 7450 Reference Guide</i> dokumentatsiooni CD-ROM-il. |
| PageScope Net Care | See utiliiit, mis on võimalik Windows platvormil ja loodud administraatorit arvestades, on võimas töövahend, mis võimaldab võrguprinteri tsentraliseeritud juhtimist. Lugege PageScope Net Care peatükki <i>Reference Guide</i> või <i>PageScope Net Care Administrator's Manual</i> . Mõlemad on PDF failina tarkvara utiliitide CD-ROM-il. | Lugege Readme faili <i>Tarkvara utiliitide</i> CD-ROM-il. <i>PageScope Net Care Guide</i> <i>magicolor 7450 Reference Guide</i> dokumentatsiooni CD-ROM-il. |

| | | |
|--|---|---|
| PageScope Network Setup Utility | See utiliit annab põhikonfiguratsiooni funktsioonid võrguprinteritele, kasutades TCP/IP ja IPX protokolle. | Lugege Readme faili <i>Tarkvara utiliidide</i> CD-ROM-il. magicolor 7450 <i>Reference Guide</i> dokumentatsiooni CD-ROM-il. |
| Pantone Tables | Need tabelid võimaldavad Teil ühildada printitud värve ekraanivärvidega. Loodud kasutamiseks PostScript kõrgeresolutsiooniga printimiseks (600 x 600 dpi koos pidevtoonivärvi kuvamisega) | Lugege Readme faili <i>Tarkvara utiliidide</i> CD-ROM-il. |
| Status Monitor for Windows | See Windows utiliit annab teavet printimise olekust ja teavitab Teid, kui printer ei tööta korralikult. See töötab printeritega, millised on ühendatud läbi TCP/IP või USB. | Lugege Readme faili <i>Tarkvara utiliidide</i> CD-ROM-il. |

**Kasutatavad
paberid**

2

Sissejuhatus

Käesolevas peatükis antakse teavet paberi käitlemisest, valikust, laadimisest ja ladustamisest.

| Paberite spetsifikatsioonid | |
|---|--------|
| Millise suurusega/tüüpi/mahukaaluga paberit saab kasutada? | lk. 13 |
| Millises koguses paberit saab kasutada? | lk. 15 |
| Milline on garanteeritud prinditav ala? | lk. 15 |
| Kuidas seada lehekülje veeriseid ? | lk. 16 |
| Kuidas muuta kujutise joondamist ? | lk. 16 |
| Paberi tüübid | |
| Kuidas valida paberi tüüpi? | lk. 18 |
| Printimine | |
| Sahtel 1 | lk. 26 |
| Sahtlid 2 – 4 | lk. 30 |
| Käsisöötja | lk. 33 |
| Tarbija poolt valitud suurusega paber | lk. 35 |
| Kahepoolne printimine | lk. 36 |
| Muu informatsioon | |
| Kuidas ladustada paberit? | lk. 40 |
| Kust saab tellida Konica MINOLTA poolt heakskiidetud paberit või saada täiendavat informatsiooni ? | lk. 40 |

Paberite spetsifikatsioonid

| Suurus | Tollides | Millimeet- rtes | Söötmis- suund | Sahtel * | Auto- maat- ne kahe- pool- ne | Draiveri režiim | Kaal |
|--------------------|---------------|--------------------|--|-------------|--|---|---------------------------|
| A3 | 11,7 x 16,5 | 297 x 420 | KOE | 1 - 4 KS | Jah Ei | Tavaline paber (kaasa arvatud ümbertö- deldud paber ja postipaber ning märkme- paber) | 64-90 g/m ² |
| A4 | 8,2 x 11,7 | 210 x 297 | LOE | 1 - 4 KS | Jah Ei | | |
| A5 | 5,9 x 8,3 | 148 x 210 | LOE | 1 KS | Jah Ei | | |
| B4 | 10,1 x 14,3 | 364 x 257 | KOE | 1 - 4 KS | Jah Ei | | |
| B5 (JIS) | 7,2 x 10,1 | 182 x 257 | LOE | 1 - 4 KS | Jah Ei | | |
| Suvaline Miinimum | 3,5 x 5,8 | 90 x 148 | KOE või LOE sõltuvalt mõõtme- test | 1 KS | ** | | |
| Suvaline Maksimum | 12,2 x 18,0 | 311 x 457 | | 1 | Jah | | |
| | 11,6 x 35,4 | 297 x 900 | | KS | Ei | | |
| Eksklusiv | 7,25 x 10,5 | 184 x 267 | LOE | 1 KS | Jah Ei | | |
| Folio (A4 Plus) | 8,27 x 13,0 | 210 x 330 | KOE | 1 | Jah | | |
| | | | | KS | Ei | | |
| Government Letter | 8,0 x 10,5 | 203 x 267 | LOE | 1 | Jah | | |
| | | | | KS | Ei | | |
| Government Legal | 8,5 x 13 | 216 x 330 | KOE | 1 | Jah | | |
| | | | | KS | Ei | | |
| Kai 8 (Hiina 8K) | 12,24 x 14,57 | 260 x 370 | KOE | 1 | Jah | | |
| | | | | KS | Ei | | |
| Kai 16 (Hiina 16K) | 7,28 x 10,24 | 185 x 260 | KOE | 1 | Jah | | |
| | | | | KS | Ei | | |
| Kai 32 (Hiina 32K) | 5,12 x 7,28 | 130 x 185 | KOE | 1 | Jah | | |
| | | | | KS | Ei | | |
| Legal | 8,5 x 14 | 216 x 356 | KOE | 1 - 4 | Jah | | |
| | | | | KS | Ei | | |
| Letter | 8,5 x 11,0 | 216 x 279 | LOE | 1 - 4 | Jah | | |
| | | | | KS | Ei | | |
| Oversized | 12,25 x 18 | 311 x 457 | KOE | 1 | Ei | | |
| SP Folio | 8,5 x 12,68 | 216 x 322 | KOE | 1 | Jah | | |
| | | | | KS | Ei | | |
| Statement | 5,5 x 8,5 | 140 x 216 | KOE | 1 | Jah | | |
| | | | | KS | Ei | | |
| 8 x 10 | 8 x 10 | 203 x 254 | LOE | 1 | Jah | | |
| | | | | KS | Ei | | |
| Foolscap | 8 x 13 | 203 x 330 | KOE | 1 | Jah | | |
| | | | | KS | Ei | | |
| 11 x 17 | 11 x 17 | 279 x 432 | KOE | 1 - 4 | Jah | | |
| | | | | KS | Ei | | |

| | | | | | | | |
|---|-------------|-----------|-----------|-------|-----|---------------|-------------------------------|
| 12 x 18 | 12 x 18 | 305 x 457 | KOE | 1 | Ei | | Kasutage ainult heakskiidetut |
| Label (A4) | 8,2 x 11,7 | 210 x 297 | LOE | 1, KS | Ei | Sildid | |
| Label (Letter) | 8,5 x 11,0 | 216 x 279 | | | | | |
| Label (muud) | Varieeruv | | | | | | |
| Kile (A4) | 8,2 x 11,7 | 210 x 297 | KOE | 1, KS | Ei | Kile (OHP) | |
| Kile (Letter) | 8,5 x 11,0 | 216 x 279 | | | | | |
| Postkaart | 3,94 x 5,83 | 100 x 148 | KOE | 1, KS | Ei | Postkaart | |
| Ümbrik B5 (ISO) | 6,93 x 9,8 | 176 x 250 | KOE | 1, KS | Ei | Ümbrik | |
| | | | LOE | KS | | | |
| Ümbrik C5 | 6,37 x 9 | 162 x 229 | KOE | 1, KS | | | |
| Ümbrik C6 | 4,49 x 6,38 | 114 x 162 | KOE | 1, KS | | | |
| Kommerts- ümbrik #10 | 4,13 x 9,5 | 105 x 241 | KOE | 1, KS | | | |
| Rahvus- vaheline ümbrik DL | 4,33 x 8,66 | 110 x 220 | KOE | 1, KS | | | |
| Jaapani ümbrik Chokei #3 (Chou 3) | 4,72 x 9,25 | 120 x 235 | KOE | 1, KS | | | |
| Jaapani ümbrik Chokei #4 (Chou 4) | 3,54 x 8,07 | 90 x 205 | KOE | 1, KS | | | |
| Ümbrik Monarch | 3,88 x 7,5 | 98 x 191 | KOE | 1, KS | | | |
| Paks materjal | Varieeruv | | Varieeruv | 1, KS | *** | Paks materjal | 91-216 g/m ² |

Märkused: KOE – Kitsas ots ees, LOE – lai ots ees

* Sahtlid: 1 = Universaalne, 2 = standard, 3 ja 4 = valikuline alumine toitease, M = valikuline käsisöötja (kui on paigaldatud kahepoolse printimise sõlm).

** Kasutatav ainult tavalise paberi puhul pikkusega alla 17" (432 mm) ja laiusega alla 11" (279 mm).

*** Ärge tehke paksu paberi (91 – 216 g/m²) kahepoolset printi.

**** Automaatne kahepoolne printimine on võimalik ainult paberile kuni 90 g/m² sahtlitest 1 – 4, kui on paigaldatud kahepoolse printimise sõlm ning käsisöötmine on installeeritud ning võimalik. Kahepoolne printimine ei ole käsisöötjast võimalik.

Paberi laadimine

Sahtel 1: Universaalne paberisahtel

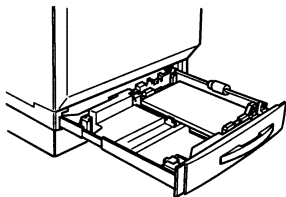

Sahtlid 2 - 4: Standardsed paberisahtlid

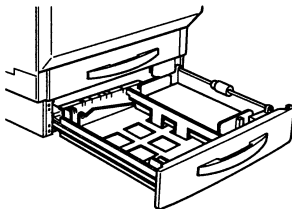

Käsisöötja

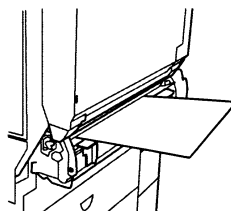

Kuidas paberit ette valmistada?



Ärge tasandage paberipakki vastu printerit, kuna paberitükid võivad kukkuda printerisse.

Kui Te kasutate paberit, eemaldage paberipaki ülemine ja alumine leht. Enne paberi paigaldamist sahtlistese 1 – 4 tuulutage paberit staatilise elektri eemaldamiseks

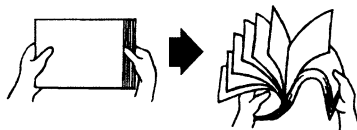

Ärge tuulutage kilesid.



Tähelepanu

Kuigi käesolev printer on projekteeritud laia valiku paberi jaoks, ei ole see ette nähtud printimiseks ainult muudele paberitüüpidele, kui harilik paber. Pidev muule paberile printimine kui harilik paber (nagu näiteks ümbrikud, sildid, paks paber või kiled) võib lühendada tunduvalt prindi kvaliteeti ning printeri tööiga.

Ärge segage paberitüüpe, suurusi ja/või mahukaale. See võib põhjustada paberi takerdumise.

Kui laaditakse lisapaberit, eemaldage sahtlisse järelejäänud paber ja paigaldage seesama mõõtu, tüüpi ja mahukaalu uue paberi peale. Ennesahtlisse paigaldamist tasandage paberipakk. Me soovime lisada uut paberit siis, kui eelmine paber on täielikult ära kasutatud. Vastasel korral võib paber takerduda.

Sahtel 1 (Universaalne paberisahtel)

Kõiki lubatud paberi suurusi ja tüüpe saab laadida sahtlisse 1, välja arvatud paber, mille pikkus on üle 18" (457,2 mm). Paberi orientatsiooni kohta lugege tabelist „Paberite spetsifikatsioonid“ lk. 13.

Harilik ja ümbertöödeldud paber, postipaber ja märkmepaber

1. Tõmmake sahtel 1 lahti.

Kui Teil on juba sahtlis 1 paber ning soovite seda muuta, eemaldage paber sahtlist 1.

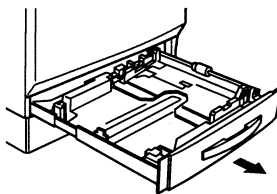

2. Vajutage alla paberit tõstev plaat ① kuni see lukustub



Tähelepanu

Olge ettevaatlik ja ärge puudutage oma kätega paberisöödu rulli ②. Kui rulli puudutati, pühkige seda kuiva riidelapiga.

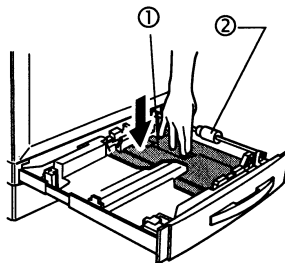

3. Nihutage mõlemaid paberi piirajaid nii, et need vastaksid paigaldatava paberi mõõtudele.

Paberi puhul mõõtudega 12,25 x 18" (311 x 457 mm) reguleerige eesmist paberipaki piirajat.

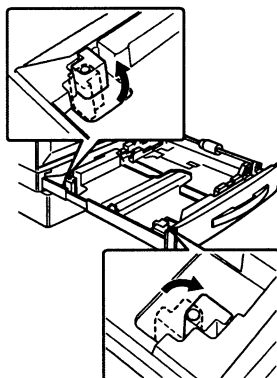
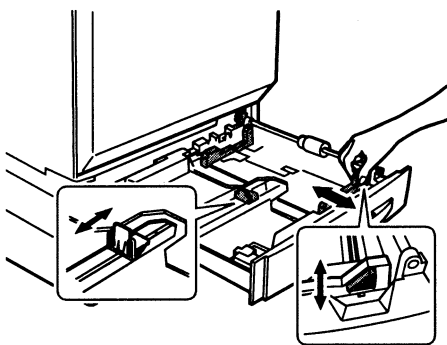

4. Joondage kuni 250 paberilehe otsad ja paigaldage esikülg ülespoole.

Kaardus paber tasandage enne paigaldamist

Sageli märgib nool paberi pakendil paberi esikülge (prinditavat).



Kui Te paigaldate postipaberit, paigaldage logoga pool orienteerituna sahtli tagumisele külje suunas.



Ärge laadige paberit üle limiidimärgi

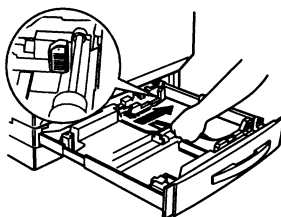

5. Nihutage paberipiirajad vastu paberipakki.



Tähelepanu

Paberipiirajaid reguleerige alati peale paberi laadimist. Piirajad, millised pole vastu paberipakki, võivad põhjustada halva printi kvaliteedi, paberi takerdumise või muu printeri tõrke.

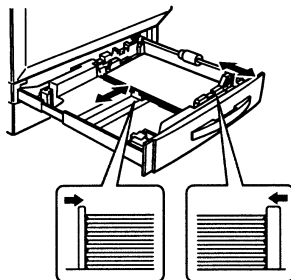

6. Sulgege sahtel 1
7. Printeri draiveris valige Plain Paper ja vastav paberi suurus.



Kui Te kasutate suvalise moodsuga paberit, seadke printer printeri draiveris suvalise paberi moodsule.

8. Printige töö.

Sahtlid 2 - 4

Sahtlitest 2 – 4 saab printida ainult harilikku paberit, postipaberit või märkmepaberit mõõtudes A3, A4, B5 (JIS), 11 x 17, legal ja letter. Kui Te soovite kasutada muud paberit kui harilikku, kasutage sahtlit 1 või käsisoõtjat.

Me soovitame paberit lisada peale sahtlis oleva paberi kasutamist. Vastasel korral võib paber takerduda.

Järgige alltoodud juhendeid sahtli 2 laadimisel. Sahtleid 3 ja 4 laaditakse analoogselt.

1. Printeri draiveris valige sahtel, kust soovite printida või valige Automatically Select.
2. Tõmmake sahtel lahti.

Kui laadite sahtlisse lisapaberit, asetage järelejäänud paber uue sama tüüpi, mõõtu ja mahukaaluga paberi peale. Seejärel tasandage paberipakk hoolikalt enne sahtlisse asetamist.

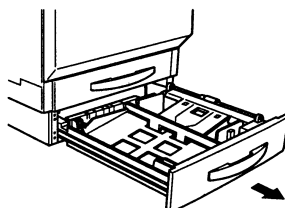

3. Vajutage paberipaki tõsteplatil ① alla kuni lukustumiseni.



Tähelepanu

Olge ettevaatlik ja ärge puudutage oma kätega paberiöödu rulli ②. Kui rulli puudutati, pühkige seda kuiva riidelapiga.

Paberi orientatsiooni kohta lugege tabelist „Paberite spetsifikatsioonid“ lk. 13.

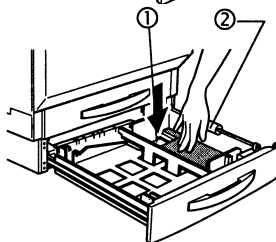

4. Vajaduse korral eemaldage pikk paberipaki piiraja ja seejärel paigaldage uuesti vastavalt paigaldatavale paberile.

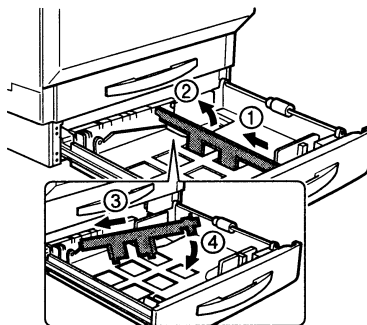

5. Nihutage eesmist paberipaki piirajat vastavalt paigaldatud paberi mõõdule.

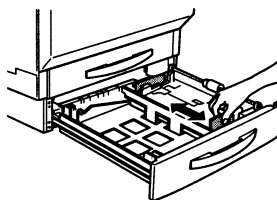

6. Tuulutage umbes 500 lehelist paberipakki
Kui paber on kooldunud, tasandage seda enne laadimist.

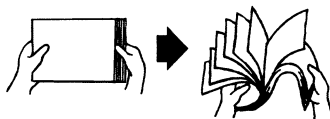

7. Tasandage paberipaki servad ja laadige esiküljega ülespoole.



Sageli märgib nool paberi pakendil paberi esikülge (prinditavat).



Ärge laadige paberit üle limiidimärgi

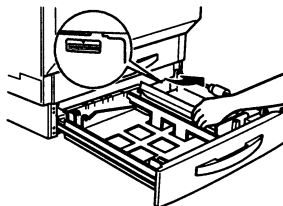

8. Nihutage paberipaki piirajad vastu paigaldatud paberipakki.

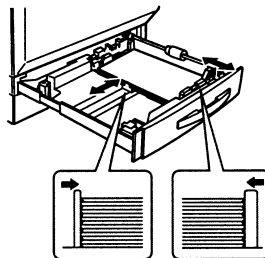

9. Sulgege sahtel.



Kui Te olete sahtli printerist välja võtnud, tagasipanemiseks juhtsoontesse tõstke natuke sahtlit.

10. Printeri draiveris valige Plain Paper ja vastav mõõt.

11. Printige töö.

Käsisöötja



Tähelepanu

Käsisöötja on kahepoolse printimise sõlme osaks. Kui soovite printida kahele poole, peab Teil olema paigaldatud kahepoolse printimise sõlm.

Käsisöötjast saab printida kõiki heakskiidetud paberi mõõte pikkusega kuni 35,4" (900 mm). Kui Te soovite printida spetsiaalsel paberil või paberil, mida pole sahtlites 1 - 4, kasutage käsisöötjat.

Printimisel käsisöötjast paigaldage ainult üks paberileht korraga. Printitakse lehe alumisele küljele.

1. Reguleerige paberi piirajad vastavalt kasutatava paberi laiusele.
2. Printeri draiveris valige Manual Feed, vastav paberi tüüp ja mõõt.
3. Printige töö.

Paberi orientatsiooni kohta lugege tabelist „Paberite spetsifikatsioonid“ lk. 13

Kui Te ei lisa paberit käsisöötjassetöö kontrollaja jooksul, lõpeb töö printimine.

Seadke kontrollaaeg (2 – 5 minutit) printeri juhtimispaneelil (Paper/Input Tray/Default Tray/Manual Feed/Menu)

- Harilik paber

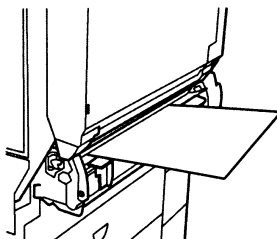

■ Ümbrikud 

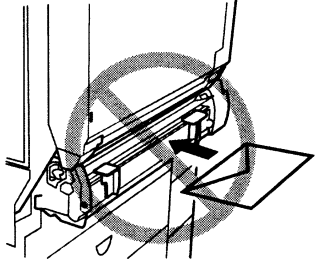
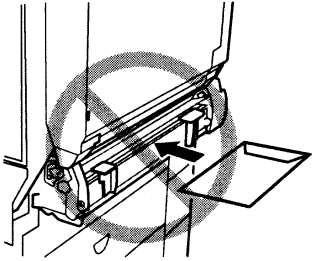
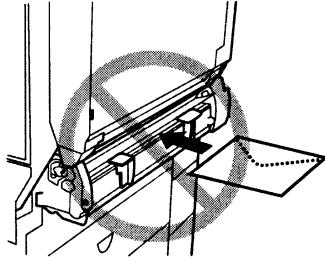
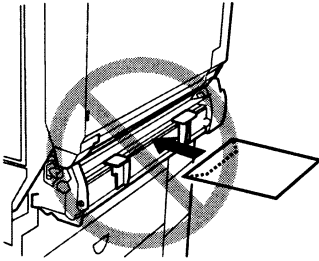
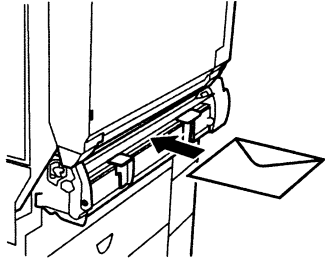
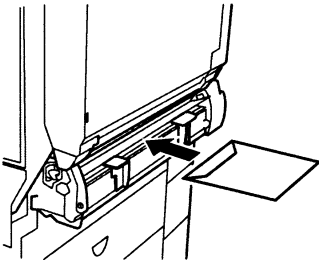

■ Postkaardid 

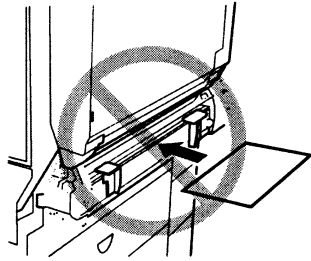
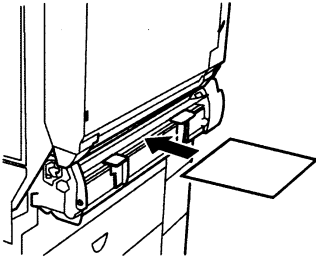

■ Kiled

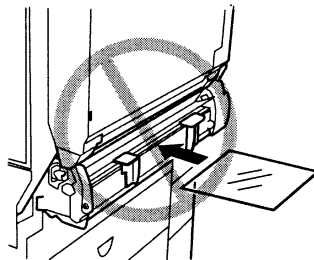
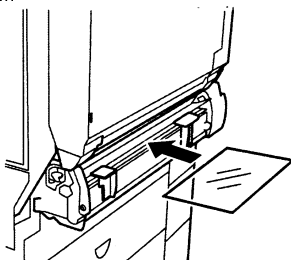

Kiled võivad väljundrennis koolduda sõltuvalt kile tüübist ja keskkonnan-
tingimustest. Kilede pakendumise parandamiseks lisage enne printimist
väljundrennile laiendus.

Töötamine printeriga

3



Juhtimispaneelist

Juhtimispaneel asub printeri peal, võimaldades Teil juhtida printeri operatsioone. Lisaks kuvatakse seal toimiv printeri olek, kaasa arvatud kõik tingimused, mis vajavad Teie tähelepanu.

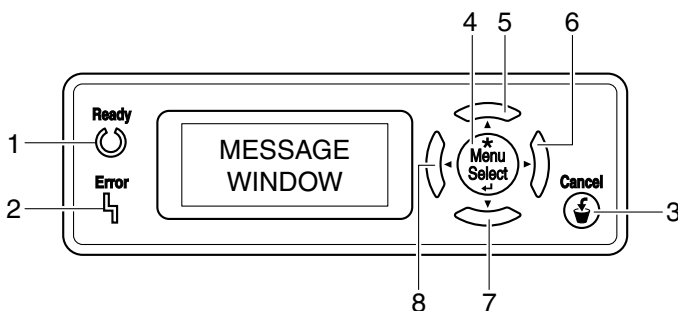

- Viis indikaatorit (LED-d) annavad printeri oleku informatsiooni.
- Sõnumiaknas kuvatakse olek ja konfiguratsiooni informatsioon.
- Kaheks klahvi võimaldavad Teil juhtida printeri konfiguratsiooni läbi ligipääsu sageli kasutatavatele printeri funktsioonidele.





Juhtimispaneeli LED indikaatorid

| Number | LED indikaator | Off | On |
|--------|---|---|---|
| 1 |  Ready | Printer ei ole valmis andmeid vastu võtma | Printer on valmis aktsepteerima andmeid |
| 2 |  Error | Probleeme pole | Printer vajab operaatori tähelepanu. (Koos vastava sõnumiga sõnumiaknas) |
| 3 |  Cancel | <ul style="list-style-type: none">■ Vajutage seda klahvi printimise tühistamiseks.■ Vajutage seda klahvi kuvatava menüüvaliku või konfiguratsioonimenüüs valiku tühistamiseks. | |

Juhtimispaneeli klahvid

| Number | Klahv | Funktsioon |
|--------|---|---|
| 4 | Menu Select  | <ul style="list-style-type: none"> ■ Vajutage seda algselt menüüstruktuuri sisestamiseks. ■ Menüüstruktuuris ja menüütasandil vajutage seda klahvi liikumiseks menüüstruktuuris allasuunas. ■ Menüüstruktuuris ja valitaval parameetril vajutage seda klahvi kuvatava valiku tegemiseks (pole oluline, kus kursor asub). |
| 5 |  | <ul style="list-style-type: none"> ■ Vajutage seda klahvi menüüstruktuuris üles liikumiseks. ■ Menüüvalikus, mida on vaja muuta märkhaaval, vajutage seda klahvi kerimiseks ülessuunas läbi võimalike märkide. |
| 6 |  | <ul style="list-style-type: none"> ■ Vajutage seda klahvi menüüstruktuuris paremale liikumiseks. ■ Vajutage seda klahvi liikumiseks paremale keritavates menüüvalikutes, kui valikud on sõnad, mitte märgid. |

| Number | Klahv | Funktsioon |
|--------|---|--|
| 7 |  | <ul style="list-style-type: none"> ■ Vajutage seda klahvi menüüstruktuuris alla liikumiseks. ■ Menüüvalikus, mida on vaja muuta märkhaaval, vajutage seda klahvi kerimiseks allasuunas läbi võimalike märkide. |
| 8 |  | <ul style="list-style-type: none"> ■ Vajutage seda klahvi menüüs vasakule liikumiseks. ■ Vajutage seda klahvi liikumiseks vasakule keritavates menüüvalikutes, kui valikud on sõnad, mitte märgid. |

Kuidas naaseda konfiguratsioonimenüüs olekusse **READY ?**

Selleks on neli võimalust

- Vajutage Continue klahvi.
- Vajutage konfiguratsioonimenüüs ülespoole noolele kaks korda.
- Oodake 2 minutit.
- Vajutage Cancel klahvi, kui Te olete IP Address või Set Password menüüs.

Printimise tühistamine

Te saate toimivat tööd, mida töödeldakse või printitakse, tühistada.

1. Vajutage Cancel klahvi. Kuvatakse järgmine sõnumiaken:

YES: PRESS CANCEL
NO: PRESS CONT.

2. Vajutage Cancel klahvi töö tühistamiseks. Kuvatakse järgmine sõnumiaken:

CANCELING JOB

Printeri menüü ülevaade

Menüü ülevaade

Teie printeril on laialdane kuid kergesti kasutatav menüüsüsteem, mis võimaldab Teil muuta seadeid nii, et need vastaksid Teie printimistöö nõuetele. Kõiki rutiinseid printimisülesandeid saab seada printeri juhtimispaneelil konfiguratsioonimenüüs. Printerit saab samuti konfigureerida läbi PageScope, PageScope Light ja SNMP.

Kõikehõlmavat informatsiooni printeri konfiguratsioonimenüü kohta leiate magicolor 7450 *Reference Guide* dokumentatsiooni CD-ROM-il.

Kui printer on valmis printimiseks, kuvatakse printeri juhtimispaneeli sõnumiaknas:

**Tehnilised
andmed**

A

Tehnilised andmed

Põhilised andmed

| | | |
|---|---|---|
| Printeri tüüp | Laual asuv, löökideta, värviprinter | |
| Seade | | |
| Printimise meetod | Skanner: Pöörleva peegliiga pooljuht-laser. Kirjuti: Elektrofotograafiline must. Protsess: Prinditavale paberile kantakse tsüaan, magenta, kollane ja must kujutis Kinnistus: Kuumad rullid. | |
| Normaalne resolutsioon | 600 x 600 dpi | |
| Võimalik resolutsioon | 600 x 600 6x6x1 (standard) 9600 x 600 6x6x4 (kõrge) | |
| Kasutustsükkel* | Keskmiselt 500 kuni maksimaalselt 45000 lihtkirja/A4 lehekülge (pidev printimine) kuus | |
| Tooner | Tüüp: Kuiv, ühekomponendiline. Pakend: Kasutaja poolt asendatav toonerikassett. | |
| Soojenemisaeg | Maksimaalselt: 100 V/120 V/220 kuni 240 V: 100 sekundit või vähem. | |
| Sisendallikad | Standard | Sahtel 1: 250 lehte näoga-üles universaalne sahtel Sahtel 2: 500 lehte näoga-üles standardne paberisahtel.. |
| | Valikuline | Sahtlid 3 ja 4: kuni 500 lehte näoga-üles paberisahtlid. Käsisöötja: 1 leht näoga alla paberi käsisöötja (võimalik ainult koos kahepoolse printimise sõlmega). |
| Väljundrenn | 250 lehte näoga allapoole paberirenn | |
| Paberi suurused ja mahukaalud | Vaadake peatükki 2 „Kasutatavad paberid“ lk. 11. | |
| Paberi tüüp | Lõigatud lehed | |
| Kahepoolne printimine ** kahepoolse printimise sõlmega ja käsisöötjaga | Normaalne või ümbertöödeldud paber 60-90 g/m ² | |
| | A3, A4, A5, B4, B5 JIS, 11 x 17,8 x 10, Foolsap, Executive, Folio (A4 Plus), Government Legal, Government Letter, Kai 8 (Hiina 8K), Kai 16 (Hiina 16K), Kai 32 (Hiina 32K), Legal, Letter, SP Folio, Statement. | |
| Märkused: | * Kasutustsükkel sõltub paberi tüübist ja värvisuse protsendist. Pidev selline kasutamine vähendab printeri tööiga. ** Ainult sahtlitest 1 – 4. | |

Juhtimisseade

| | |
|---------------------------------|--|
| | |
| Residentselt emuleeritud | PostScript – Level 3 PDF – 1.3 Direct PDF printimine (vajalik kõvaketas) |
| Fondid | Type 1, Type 3, Agfa, CID, FSM ja TrueType. |
| Standardsed liidesed | Ethernet – 10BaseT/100BaseTX USB – USB Type B konnektor. |
| RAM | Baassüsteemi RAM 256 MB |
| | |
| Tööde loendamise toetus | PageScope Light (printeril põhinev teenindus, web liides seadme administraatorile) PageScope Net Care (serveril baseeruv teenindus võrgu/kontori administraatorile) Printer-based Accounting (vajalik kõvaketas). |
| Juhtimisseadme tarkvara | AIDC Agfa Balanced Screens for halftones Microsoft Plug & Play SNMP toetus |

Elektrilised andmed

Pinge ja võimsus

| | | | |
|-------------------------|--|---|------------------|
| Pinge ja sagedus | Jaapan: 100 volti $\pm 10\%$ 50/60 Hz ± 3 Hz US: 120 volti $\pm 10\%$ 50/60 Hz ± 3 Hz Rahvusvaheline: 220-240 volti $\pm 10\%$ 60 Hz ± 3 Hz | | |
| Faas | Üks | | |
| Voolutarve | Režiim | Keskmine | Maksimaalne |
| | Must monokroomne print Värviprint Oote Energiasääst | 600 W või vähem 450 W või vähem 250 W või vähem 15 W või vähem | 1400 W või vähem |
| Sertifitseering | ENERGY STAR ühilduv | | |

Nõuded toitele

HOIATUS!

Ühendage toitekaabel kontakti sama pingega, mis printer. Sinna kontakti ei tohi ühendada ühtegi teist seadet, kuna ülekuumenemine võib põhjustada tulekahju või elektrilöögi. Printer vajab 13 A 100 V, 11 A 120 V või 7 A 220-240 V puhul. Teie printer vajab maandatud vahelduvvoolu kontakti. Toitekaabli maandusjuhe peab olema ühendatud hea maandusega, et vältida tulekahju ja elektrilööki.

| | | |
|-------------------------------------|---|---|
| Sisendvõimsus | Euroopa | 220-240 VAC $\pm 10\%$; 50/60 Hz $\pm 3\%$ |
| | Märkus: Amperaaž on 1,2 kordne, mida kasutab printer | |
| Pinge kõikumine ja nimipinge | Euroopa | 220-240 VAC $\pm 10\%$; |
| | Märkus: 10% liini nimipigest normaalseks tööks. | |
| Sageduse kõikumine | Vahemikus 50-60 $\pm 3\%$ Hz | |
| Maksimaalne vool | Opereerimise ajal on vajalik 8 amp. 100 V juures või 120 V süsteemis ning 4 amp. 220-240 V süsteemis. | |
| Müra eraldavad seadmed | Ei tohi ühendada samasse elektrikontakti, kus printer. | |
| Maandus | Teie printer vajab hästi maandatud vahelduvvoolu kontakti. | |
| Märkus: | Vastavalt UL nõuetele „Sisend peab olema põhiliseks väljalülitamise vahendiks“. | |

Keskkond

| | |
|----------------------------|---|
| Akustiline müra | Printimisel: Alla 50 dB (A) Ooterežiimis: Alla 40 dB (A) |
| Suhteline niiskus | Opereerimisel: 15-85% suhteline niiskus (kondensaadivaba) Transpordil/ladustamisel: 30-85% SN (kondensaadivaba) Niiskuse muutus: 20% tunnis või vähem. |
| Temperatuurivahemik | Opereerimisel: 10-35°C Transpordil/ladustamisel: 0-35°C Temperatuurimuutus: 10°C või vähem. |
| Kõrgus merepinnast | Opereerimisel: 0-2500 m Madala õhurõhu piirang: 74,1 kPa Transpordil/ladustamisel: Õhurõhk: 74,0-101,3 kPa. |
| Kalle | Opereerimisel: ±1° või vähem igas kohas ümber masina. |

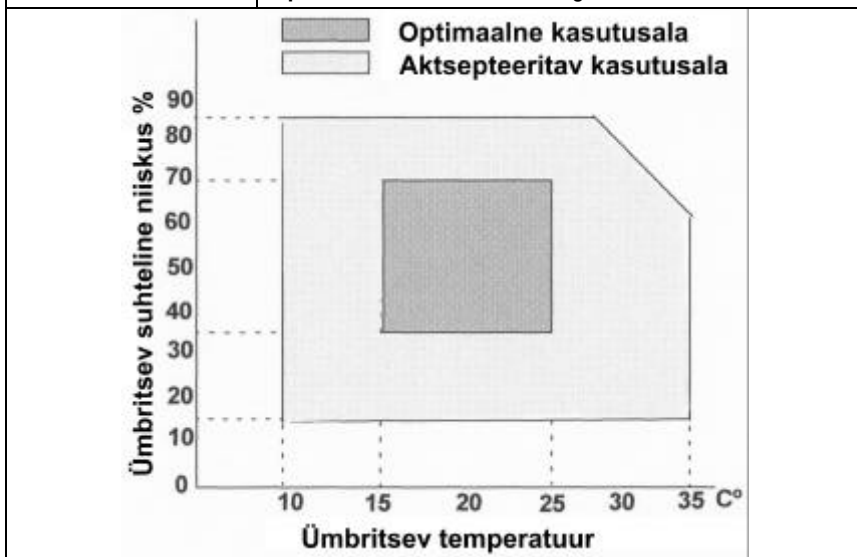

Ohtliku keemilised ained

| | |
|--------------------------------|--|
| Materjalide ohutuslehed (MSDS) | Title 29 CFR Ch. XVII, Part 1920. 1200 |
| EINECS/ELINCS (EU) | Directive 85/71/EEC |
| | |

Füüsilised andmed

| Komponent | Põhikorpus sahtlitega 1 ja 2 | Põhikorpus/sahtlid 1-4/kaheloolse printimise seade/käsisöötja |
|-----------|-------------------------------------|---|
| Printer | L: 628 mm K: 564 mm S: 594 mm | L: 694 mm K: 774 mm S: 594 mm |

| | |
|-----------------------------|-------------------------------------|
| Korpus | Lisab kõrgusele 283 mm |
| Etteandja | Lisab kõrgusele 73 mm |
| Kahepoolse printimise seade | L: 541 mm K: 534 mm S: 174 mm |
| Alumine toitesead (igauks) | L: 693 mm K: 228 mm S: 576 mm |

| Komponent | Kaal |
|---------------------------------------|---|
| Põhisüsteem transpordipakendis | 79,8 KG |
| Korpus | TBD |
| Etteandja | TBD |
| Kahepoolse printimise seade | 3,6 kg |
| Kuumutussõlm | TBD |
| Alumised toitesõlmed (sahtlid 3 ja 4) | 8,5 kg igaüks |
| Käsisöötja | Umbes 1,5 kg |
| Paber | 1,9 kg pakk 75 g/m ² paberit |
| Printimisseade | TBD |
| Printer ilma lisadeta | 47,2 kg |
| Printer lisadega | 56,8 kg |
| Tooneri kassett | TBD |
| Ülekanderihm | TBD |
| Jääktooneri kast | TBD |

Paigaldusnõuded

Järgneval illustratsioonil näidatakse printeri tööks, asendusteks ja paberi eemaldamiseks vajalikud vahemaad



Jätke küllaldane vahemaa printeri ümber, et tagada vajalikku ventilatsiooni ja hõlpsat ligipääsu teenindamiseks. Parima toodangu kvaliteedi saavutamiseks ning tööea pikendamiseks paigaldage printer kõvale tasasele pinnale (kaldega $\pm 1^\circ$)

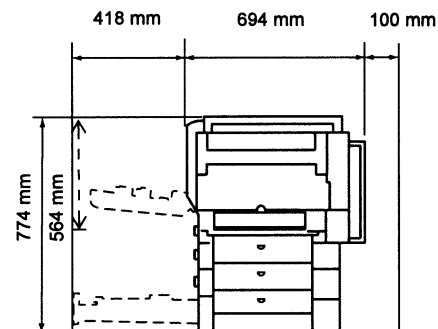
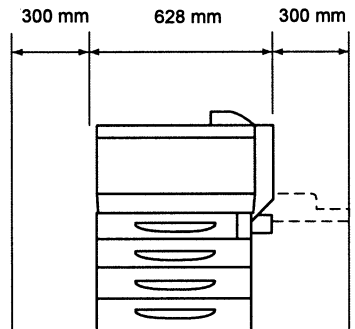

Iga valikuline alumine toitesõlm lisab printeri kõrgusele 105 mm.

Nõuded paigalduskohale

- Pind peab kandma printerit, lisaseadmeid ja paberit.

| Nende parameetritega... | Kuid eemal... |
|--|--|
| Kõval, tasasel, stabiilsel (kaldega igas kohas ümber masina mitte üle $\pm 1^\circ$) | Otsene päikesepaiste. Kuumutus- ja jahutusseadmed, suur temperatuuri või niiskuse muutus, tuul ja tolm. Lahtine leek ja kergeltsüttivad esemed. |
| Lähedal kergesti ligipääsetavale maandatud toitekontaktile (ainult selleks ettenähtud seinakontakt), mis vastab printeri nõuetele. Pikkusega 2 m või vähem IEE 1284 kahesuunaliseks paralleelühenduseks. | Ühendamine samasse kohta, kus on tugevvoolu masinad. Mõra tekitavad seadmed, nagu näiteks kopeerimasinad, õhukonditsioneerid ning tugevat magnetvälja või elektromagnetilist välja genereerivad seadmed nagu näiteks külmutid. |
| Küllaldase vahemaaga ventilatsiooni tagamiseks ja hõlpsaks teenindamiseks. | Vesi, veetorud, vedelikud (joogivesi), prügikastid ja korrodeerivad kemikaalid või aurud, nagu näiteks ammoniaak. |
| Ümbritsevas temperatuurivahemikus $10^\circ\text{-}35^\circ\text{C}$ ja temperatuuri muutus 20% tunnis või vähem | Väikesed metallijäätmed nagu näiteks kirjaklambrid |
| Suhtelise niiskuse vahemikus 15%-85% (kondensaadita) ja niiskuse muutusega 20% tunnis või vähem. | Tuntav vibratsioon. |
| Kõrgusel merepinnas 0-2500 m | |



Pind tuleb kontrollida kalde ümarguse pliatsiga. Kui pliats rullub, on pind kaldu. Puhastage pind igasugustest takistustest ja esemetest nagu kaablid, mis võivad takistada printeril toetuda tasapinnaliselt otse põrandale.

HOIATUS!

Ventilatsiooniavade takistamine võib esile kutsuda tulekahju.

- Ärge kallutage printerit teisaldamisel üle 1°.
- Kui printer asub külmas toas, mis kiiresti soojeneb, või kui printer tuuakse külmast kohast sooja kohta, niiskesse kohta, võib printeris tekkida kondensaat, mis halvendab printimise kvaliteeti. Kui nii juhtub, laske printeril enne kasutamist umbes tund aega soojeneda.
- Kui printeri toas kasutatakse õhuniisutit või veeaurustit, kasutage ainult puhastatud või destilleeritud vett. Vees olevad lisandid võivad sattuda õhku ja seejärel ladestuda printeri sees ning põhjustada printeri halba väljundit.



Tähelepanu

Ärge ühendage maandusjuhet gaasi-, veetoru või telefoni maanduse külge.

Seadme ja juhtimisseadme andmed

Printimiskiirus

Älltoodud tabelis näidatakse maksimaalsed printimiskiirused lehte/minutis.

| Lehekülje suurus | Orientatsioon | Ühepoolne | | | Automaatne kahepoolne |
|-------------------|--|---------------|------------|------|-----------------------|
| | | Harilik paber | Paks paber | Kile | |
| A3 | Portrait | 11,3 | 5,7 | - | 6 |
| A4 | Landscape | 21,6 | 10,5 | 4 | 17,5* |
| A5 | Landscape | 21,6 | 10,5 | - | 17,5 |
| B4 | Portrait | 13 | 6,5 | - | 6,5 |
| B5 | Landscape | 21,6 | 10,5 | - | 17,5 |
| Jaapani postkaart | Official Portrait | - | 10,5 | - | - |
| Legal/Folio Plus | (A4 Portrait) | 13 | 6,6 | - | 6,6 |
| Letter | Landscape | 20,5 | 10,2 | 4 | 17* |
| Oversized | Portrait | 10,5 | 5,3 | - | - |
| 11 x 17 | Portrait | 11 | 5,5 | - | 6 |
| Märkused: | Kiirused on antud ilma kujutise stabiliseerimiseta. Kujutise stabiliseerimine vajab umbes 24 sekundit, laiendades intervalli miinimumist 5 minutit. * Kilesid ei saa kahepoolselt printida. | | | | |

ja klikkige „Answer Base“.

Vastavus eeskirjadele

CE markeering (Vastavusdeklaratsioon) Euroopa kasutajatele

Käesolev toode vastab järgmistele EU direktiividele: 89/336/EEC, 73/23/EEC ja 93/68 EEC. Käesolev deklaratsioon kehtib Euroopa ühenduse riikides.

Käesolevat seadet peab kasutama varjestatud liidesekaablitega. Varjestamata kaablite kasutamine võib tekitada interferentsi raadioseadmetes ja see on Euroopa Ühenduse direktiivides keelatud.

Elektromagnetiline interferents kõigi kasutajate osas (v.a. Ameerika ja Kanada)

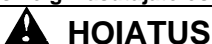

HOIATUS

See on B klassi toode. Koduses keskkonnas võib käesolev seade tekitada raadiointerferentsi, mistõttu kasutajal tuleb ette võtta adekvaatseid meetmeid.

| | | |
|-------------------------------------|---|--|
| Elektromagnetiline emissioon | Rahvusvaheline (EU) EN 55022 EN 61000-3-2 EN 61000-3-3 | Class B ITE Harmooniline vooluemissioon Pingekõikumine ja värelus |
| Energiasäästja | ENERGY STAR (USA, Jaapan, EU) | ENERGY STAR ühilduv põhikonfiguratsioonis |
| Häiretetaluvus (EU) | Rahvusvaheline (EU) EN 55024 IEC 61000-4-2 IEC 61000-4-3 IEC 61000-4-4 IEC 61000-4-5 IEC 61000-4-6 IEC 61000-4-8 IEC 61000-4-11 | Häiretaluuse parameetrid Elektrostaatiline laeng Kiirgav elektromagnetiline väli Kiire siire/impulss Pingemuhk Juhtivuslik häiring Magnetväli Pingelohk, pinge varieeru- mine |
| Toote ohutus | Rahvusvaheline (EU) | EN 60950 (2000) ja IEC 60950, Kolmas väljaanne |
| Laserohutus | Rahvusvaheline (EU) | IEC 60825-1 ja/või EN 60825-1 |

Ohutusteave

| |
|---|
| Tooner |
| ⚠ HOIATUS |
| ⊘ Ärge visake toonerikassetti ega toonerit lahtisse tulle. Kuum tooner võib laiali lennata ning põhjustada põletusi ja vigastusi |
| HOIATUS: Hodke lastele kättesaamatus kohas. |

| |
|--|
| Laserohutus |
| Käesolev printer on leheküljepriinter, mis kasutab laserit. Laser on ohutu, kui priinterit kasutatakse vastavuses käesoleva kasutusjuhendiga. Kuna laseri radiatsioon on täielikult suletud kaitsekattesse ning välisesse korpusesse, ei saa laserkiir käesolevast seadmest väljuda ühegi kasutusoperatsiooni ajal. Käesolev seade on sertifitseeritud kui 1 klassi lasertoode. See tähendab, et priinter ei eralda ohtlikku laserkiirgust. |

| |
|---|
| Sisemine laserkiirgus |
| Keskmine maksimaalne kiirgusvoog: 7351 μ W laserist printimispeani. |
| Lainepikkus: 770-800 nm |
| Käesolevas seadmes kasutatakse klass IIIb laserdiodi, millel on nähtamatu laserkiir. Laserdiod ja skaneerimispolügooni peegel on ehitatud printimispea sisse. |

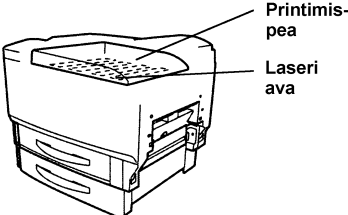
| |
|--|
| ⚠ HOIATUS |
| Laseri ava ja laseri ohutussilt |
| Printimispea sisesed komponendid ei ole teenindatavad komponendid. Seepärast ei või printimispead avada ühelgi juhul. |
|  |

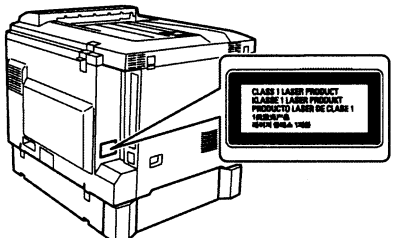
| |
|---|
| Laseri ohutussilt – IEC60825-1 nõue |
|  |

Rahvusvahelised märkused - Toitejuhe

Teie 220-240 V $\pm 10\%$ printeri toitejuhtmele kehtivad järgmised nõuded.

Miinimum: 0,75 mm²

Miinimum: H05 VV - F

Isaskontakt on sertifitseeritud riigis, kus seade paigaldatakse ja emaskontakt on IEC 60320 pistikupesaga.

Euroopa tarbijatele

HOIATUS: Juhtimisorganite kasutamine, reguleeringute või opereerimise teostamine teisiti kui on ette nähtud käesolevas kasutusjuhendis, võib põhjustada ohtliku radiatsiooni pihkumise.

See on pooljuhtlaser. Laserdiodi maksimaalne võimsus on 15 mW ja lainepikkus 770 – 800 nm.

HOIATUS

Elektrilöögi oht! Ohtlik radiatsiooni pihkumine!

Ärge eemaldage ühtegi seadme katet, mis ei ole ette nähtud eemaldamiseks kasutusjuhendis.

Osooni eraldamine

Printeri töötamise ajal eraldub väheses koguses osooni. See kogus ei ole küllalt suur, et kedagi vigastada. Siiski tagage, et toas, kus printerit kasutatakse, oleks hea ventilatsioon. Seda eriti siis, kui prindite suuri koguseid materjali või kui printerit kasutatakse pidevalt pikema aja jooksul.

Asendatav patarei

HOIATUS

Kui patarei on valesti paigaldatud, on plahvatusoht. Patarei asendage samatüübilisega, milline on soovitatud tootja poolt. Kasutatud patareid hävitage vastavalt tootja juhenditele.

Käesolevas lõigus on toodud käesoleva seadme kasutus- ja hooldusjuhendid. Optimaalsete tulemuste saavutamiseks peavad kõik kasutajad tähelepanelikult lugema ja järgima käesolevat kasutusjuhendit. Hoidke kasutusjuhendit seadme juures käepärasena.



Enne seadme kasutamisele asumist lugege järgmist lõiku. See sisaldab tähtsat teavet, mis puudutab kasutaja ohutust ning välistab seadme probleemid.

Veenduge, et olete omandanud kõik hoiatused käesolevas kasutusjuhendis.









Mõned käesoleva lõigu osad võivad mitte vastata Teie poolt ostetud seadmele.



Ohutus- ja hoiatussümbolid

| | |
|---|---|
| <p> WARNING või</p> <p>WARNING!</p> | <p>Käesoleva hoiatuse ignoreerimine võib põhjustada tõsise vigastuse või isegi surma.</p> |
| <p> CAUTION või</p> <p> Attention</p> | <p>Käesoleva hoiatuse ignoreerimine võib põhjustada seadme vigastuse.</p> |

Sümbolite tähendus

| | |
|---|---|
|  | <p>Kolmnurk näitab ohte, mille vastu tuleb kasutada meetmeid.</p> |
| | <p> See sümbol hoiatab põletuse eest.</p> |
|  | <p>Diagonaaljoon näitab keelatud toimingut</p> |
| | <p> See sümbol hoiatab seadme demonteerimise eest</p> |
|  | <p>Must ring näitab vajalikku toimingut</p> |
| | <p> See sümbol näitab, et peate seadme vooluvõrgust lahti ühendama</p> |

WARNING

| | |
|---|--|
|  | <ul style="list-style-type: none"> • Ärge modifitseerige seda toodet, kuna see võib põhjustada tulekahju, elektrilöögi või riknemise. Kui toode kiirgab laserkiirt, võib see põhjustada pimedaksjäämise. • Ärge püüdke eemaldada kinnitatud katteid ja paneele. Mõnedes kohtedes on kõrgepinge või laserkiire allikas, mis võib põhjustada elektrilöögi või pimedaksjäämise. |
|  | <ul style="list-style-type: none"> • Kasutage ainult komplektis olevat toitejuhet. Selle juhtme mittekasutamine võib põhjustada tulekahju või elektrilöögi. • Kasutage ainult ettenähtud toitepinget. Selle eiramine võib viia elektrilöögini või tulekahjuni. • Ärge kasutage harupistikut teiste seadmete ühendamiseks samasse seinakontakti. Suurema võimsuse tarbimine sellest kontaktist võib põhjustada tulekahju või elektrilöögi. |
|  | <p>Ärge pistke toitejuhet seinakontakti ega tõmmake seda sealalt välja märgade kätega, kuna see võib põhjustada elektrilöögi.</p> |



Toitejuhtme pistik sisestage kontakti täielikult. Vastasel korral on tulekahju või elektrilöögi oht.



- Ärge kriimustage, hõõruge, kuumutage, keerake, painutage toitejuhet ega asetage sellele raskeid esemeid. Vigastatud toitejuhtme (paljad juhtmekiud, katkenud juhe jne.) võib põhjustada tulekahju või toite katkemise.
Kui täheldatakse midagi eeltoodust, lülitage toide kohe välja, tõmmake toitejuhe seinakontaktist välja ning helistage oma seadme hankijale.
- Ärge kasutage pikendusjuhet. Pikendusjuhtme kasutamine võib põhjustada tulekahju või elektrilööki. Kui vajate pikemat toitejuhet, pöörduge oma seadme hankija poole.



Ärge asetage lillevaase või teisi veega anumaid ega väikeste metallosadega esemeid seadmele. Mahapillatud vesi või metallitükid võivad sattuda seadmesse ning põhjustada tulekahju, elektrilöögi või voolu katkestuse.
Kui mõni kõrvaline ese või vesi satub seadme sisse, lülitage kohe toide välja ja tõmmake toitejuhe seinakontaktist välja. Seejärel pöörduge volitatud teeninduse poole.



- Kui käesolev seade muutub liiga kuumaks või eraldab suitsu, ebameeldivat lõhna või heli, lülitage seade kohe välja ja tõmmake toitejuhe seinakontaktist välja. Seejärel pöörduge teenindusse. Kui Te jätkate seadme kasutamist, võib see põhjustada tulekahju või elektrilöögi.
- Kui käesolev toode pillati maha või selle kate on vigastatud, lülitage seade kohe välja ja tõmmake toitejuhe seinakontaktist välja. Seejärel pöörduge teenindusse. Kui Te jätkate seadme kasutamist, võib see põhjustada tulekahju või elektrilöögi.



Ärge visake tooneri kassetti ega toonerit lahtisse tulle. Kuum tooner võib laiali paiskuda ja põhjustada põletusi või muid vigastusi.



Toitejuhe ühendage maanduskontaktiga seinakontakti.

CAUTION



- Ärge kasutage süttivaid pihusteid, vedelikke ega gaase toote lähedal, kuna need võivad põhjustada tulekahju.
- Ärge jätke toonerikassetti või kuumutustrumli kassetti lastele kättesaadavasse kohta.
Nende nõuete eiramine võib kahjustada Teie tervist.
- Ärge pistke ühtegi eset toote ventilatsiooniväsesse. Soojus võib seadmes koguneda, põhjustades tulekahju või tõrked töös.
- Ärge paigaldage seadet otsesesse päikesevalgusesse ja õhukonditsioneeride või soojendusseadete lähedusse. Temperatuuri muutused seadme sees võivad põhjustada tõrkeid, tulekahju või elektrilööki.

- Ärge paigaldage seadet tolmusesse kohta või kohta, kus esineb tahma või auru, nagu näiteks köögilaua juurde, vannituppa või niisuti lähedale. See võib põhjustada tulekahju, elektrilöögi või katkestuse.
- Ärge asetage seadet ebastabiilsele alusele ega kaldpinnale, aga samuti kohta, kus on vibratsioon ja löögid. See võib põhjustada seadme mahakukkumise, põhjustades inimeste vigastusi ja seadme purunemise.
- Peale seadme installeerimist asetage see kindlale alusele. Kui seade liigub või kukub, võib see vigastada inimesi.
- Ärge hoidke tooneri ega kuumutustrumli sõlmi flopiketaste lähedal ega esemete lähedal, millised kardavad magnetvälja. See võib põhjustada nende toodete töös tõrkeid.



Käesoleva seadme sees on kuumad alad, mis võivad põhjustada põletusi. Kui kontrollite seadme sisemust tõrgetele nagu näiteks paberi takerdumine, ärge puudutage neid alasid (ümber kuumutussõlme jne.), millised on märgistatud "Caution! High Temperature!" hoiatusega.



Ärge risustage seinakontakti ümbrust, kuna sel puhul on hädaolukorras raske toitejuhet seinakontaktist välja tõmmata.



- Seinakontakt peab olema seadme lähedal ning olema eriolukordades hõlpsasti ligipääsetav.
- Kasutage seadet hästi tuulutatavas kohas. Seadme kasutamine halvasti tuulutatavas kohas pikka aega kahjustab Teie tervist. Tuulutage tuba regulaarselt.
- Seadme teisaldamisel veenduge, et toitejuhe oleks seinakontaktist välja tõmmatud. Vastasel juhul võite vigastada toitejuhet või kaableid, mis võib viia tulekahjuni, elektrilöökideni või katkestusele.
- Seadme teisaldamisel hoidke seda ettenähtud kohtadest, mis on näidatud kasutusjuhendis või muudes dokumentides. Seade võib vigastuda või selle töös võivad tekkida tõrked.
- Toitejuhte tõmmake seinakontaktist välja vähemalt kord aastas ja puhastage kontakti ümbritsev ala. Kogunenud tolm võib põhjustada tulekahju.
- Toitejuhtme seinakontaktist väljatõmbamisel tõmmake ainult pistikust. Juhtmest tõmbamisel võite juhet vigastada, mis võib põhjustada tulekahju või elektrilöögi.

Ohutu töötamine laserprinteriga

HOIATUS!

Seadme väär käitlemine võib põhjustada tervisekahjustusi, elektrilööke ja isegi tulekahju. Enne laserprinteri pakendist väljavõtmist peate oamdamas käesoleva informatsiooni ja tööohutuse nõuded.

| |
|--|
| Toide/juhe/pistik |
| Tehke seda.... |
| Veenduge, et toitepinge oleks õige. <i>Vastasel korral võib tekkida tulekahju või elektrilöök.</i> |
| Veenduge, et toitejuhe oleks: <ul style="list-style-type: none">■ kohe seinakontaktist välja tõmmatud, kui juhe on vigastatud. <i>Selle nõude eiramine võib põhjustada tulekahju või elektrilöögi.</i>■ Korralikult ühendatud seinakontakti ja et seinakontakt oleks kogu aeg nähtaval ning ligipääsetav.■ mitte printeri või muude seadmete all, kuna see võib juhett vigastada. <i>Resultaadiks võib olla tulekahju või seadme mittevastav toimimine.</i>■ seinakontaktist välja tõmmatud, kui seadet ei kasutata pikemat aega. |
| Kasutage pikendusjuhet, mis vastaks seadme maksimaalsele võimsusele. <i>Väiksema ristlõikega pikendusjuhe võib põhjustada seadme ülekuumenemise ja viia tulekahjuni.</i> |
| ÄRGE... |
| Tõmmake toitejuhet seinakontaktist eemaldamisel juhtmest. See võib vigastada juhet. Resultaadiks võib olla tulekahju või elektrilöök. |
| <ul style="list-style-type: none">■ tõmmake toitejuhet seinakontaktist märgade kätega, kuna see võib põhjustada elektrilöögi.■ asetage raskeid esemeid toitejuhtmele.■ tõmmake ega keerake toitejuhet, kuna see võib seda vigastada. Resultaadiks võib olla tulekahju või elektrilöök.■ jätke toitejuhet seinakontakti seadme teisaldamisel. <i>Vastasel korral võite juhett vigastada. Resultaadiks võib olla tulekahju või elektrilöök.</i> |
| Ärge lülitage seadet välja printimise ajal. |
| Printeri kere |
| Tehke seda... |
| Teostage ainult neid operatsioone, millised on kirjeldatud kasutusjuhendis. Seadme vale kasutamine võib põhjustada tulekahju või elektrilöögi. |
| Märkused Teie ja opereerimise ohutuseks |
| Printeri vale kasutamine võib kahjustada tervist ja põhjustada tulekahju või elektrilööki. Enne laserprinteri pakendist väljavõtmist omandage käesolev informatsioon oma ja opereerimise ohutuseks. |
| Kui seade liialt kuumeneb, või kui märkate seadmest tulevat suitsu või ebaharilikku lõhna, lülitage seade kohe välja ja tõmmake toitejuhe seinakontaktist välja. |

ÄRGE

Asetage:

- Seadmele raskeid esemeid.
- asetage seadme lähedale magnetilisi objekte.
- asetage seadmele kohvitasse, jooke, pudeleid või muid vedelikega anumaid. *Kui vedelik satub seadmesse, võib see põhjustada tulekahju või elektrilöögi. Kui vedelik satub seadmesse, lülitage seade kohe välja ning tõmmake toitejuhe seinakontaktist välja. Laske Kirjaklambritel või muudel väikestel metallesemetel kukkuda seadme avadesse. See võib põhjustada tulekahju või elektrilöögi. Lülitage seade kohe välja ja eemaldage toitejuhe seinakontaktist.*

Ärge avage seadme katteid printimise ajal.

Ärge kasutage süttivaid pihusteid, vedelikke või gaase seadme läheduses.

Ärge eemaldage ühtegi ohutusseadet ja ärge demonteerige seadet. Seadmes on kõrge pingega osi. Seadme vale käitlemine võib põhjustada tulekahju või elektrilöögi.